

№72181

НАБОР ПИЛОНОВ ДЛЯ СУ-25

TEMP MODELS

СДЕЛАНО В РОССИИ

МАСШТАБ
1:72

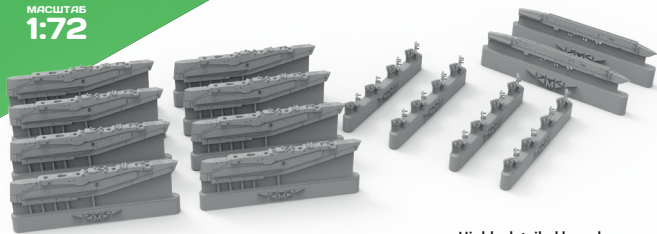

Highly detailed launchers
(suitable for Su-25 all model kits)

To attach resin parts use cyanoacrylate glue. Для склеивания деталей использовать цианоакрилатный клей

1

Удаление литьевых блоков / removing casting blocks

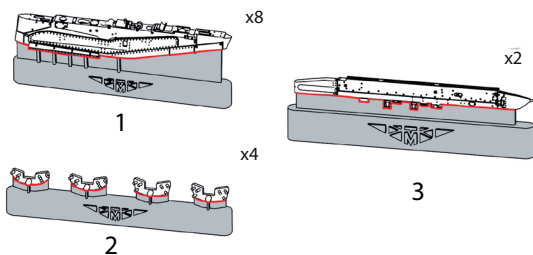

Материал хрупкий, работать с особой осторожностью

remove / удалить to glue / приклеить polish / шлифовать

2

Сборка / assembling

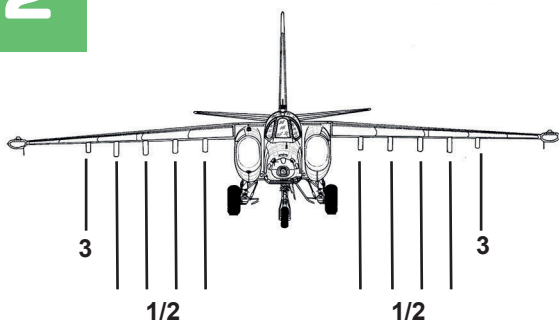

высверлить под крепление пилонів два отверстия 1,5 мм /
drill two hole under the launchers 1,5 mm

3

Расположение декалей / Decals location

