

СОВЕТСКИЙ ИСТРЕБИТЕЛЬ «Ла-5»



№ 7334

МАСШТАБ 1:72
SCALE

СДЕЛАНО В РОССИИ
MADE IN RUSSIA

SOVIET FIGHTER LAVOCHKIN LA-5

Советский истребитель Ла-5 был создан в ОКБ С.А. Лавочкина как дальнейшее развитие истребителя ЛаГГ-3.

В конце 1941 года была начата разработка нового истребителя с мотором М-82 конструкции А. Д. Швецова. В ходе производства в конструкцию истребителя регулярно вносили изменения, улучшая характеристики и снижая стоимость.

Самолет на испытаниях показал хорошие летные характеристики и был запущен в серию на заводе № 21 в городе Горьком весной 1942 года. Боевое крещение Ла-5 получил в августе 1942 года в составе 49-го ИАП в районе Ульяново — Сухиничи — Козельск.

Пилоты высоко оценили Ла-5, который позволял на равных сражаться с новыми немецкими истребителями. Всего за годы войны выпущено около 10 000 самолетов.

The Soviet La-5 fighter was created at the Lavochkin Design Bureau as a further development of the LaGG-3 fighter. At the end of 1941, the Lavochkin Design Bureau began developing a new fighter with an M-82 engine designed by A. D. Shvetsov.

During production, the fighter's design was regularly modified, improving performance and reducing cost. The aircraft showed good flight characteristics during the tests and was put into production at plant No. 21 in Gorky, in the spring of 1942. La-5 was first used in battle in August 1942 as part of the 49th IAP in the Ulyanovsk—Sukhinichi—Kozelsk area.

The pilots highly appreciated the La-5, which allowed them to fight on equal terms with the new German fighters. In total, about 10,000 aircraft were produced during the war years.

Прежде, чем приступить к сборке модели — внимательно ознакомьтесь с инструкцией

ВНИМАНИЕ!

Сборку и окраску модели следует проводить в хорошо проветриваемом помещении вдали от источников огня.

Сборку модели производите согласно схеме. Для удобства каждая деталь на сборочной схеме обозначена номером, соответствующим номеру на литниковой рамке.

Детали следует отделять от литников ножом или другим режущим инструментом (соблюдая осторожность при работе с острыми предметами). Места среза деталей зачистите ножом или наждачной бумагой.

Модель рекомендуется окрашивать красками для

моделей, выпускаемыми предприятием «ЗВЕЗДА».

Приступая к сборке модели, заранее ознакомьтесь со схемой окраски.

Перед окраской модель рекомендуется обезжирить, например мыльным раствором, и тщательно просушить.

Краски и клей в комплект не входят.

Для сборки модели рекомендуется использовать клей, выпускаемый предприятием «ЗВЕЗДА».

Используйте минимальное количество клея. Избегайте его попадания на окрашенные поверхности модели.

ВНИМАНИЕ!

ATTENTION - Useful advice!

Study the instructions carefully prior to assembly. Remove parts from frame with a sharp knife or a pair of scissors and trim away excess plastic. Do not pull off parts. Assemble the parts in numerical sequence. Use plastic cement ONLY and use cement sparingly to avoid damaging the model. Paint small parts before detaching them from frame. Remove paint where parts are to be cemented.

ACHTUNG - Ein nützlicher Rat!

Vor der Montage die Zeichnung aufmerksam studieren. Die einzelnen Montageeile mit einem Messer oder einer Schere vom Spritzling sorgfältig entfernen. Eventuelle Grate werden mit einer Klinge oder feinem Schmirgelpapier beseitigt. Keinesfalls die Montageeile mit den Händen entfernen. Bei der Montage der Tafelnummerierung folgen. Die Nummer der schon montierten Teile auf dem Spritzling ankreuzen. Bitte nur Plastikklebstoff verwenden.

ATTENZIONE - Consigli utili!

Prima di iniziare il montaggio, studiare attentamente il disegno. Staccare con molta cura i pezzi dalle stampate, usando un tagliabalsa oppure un paio di forbici e togliere con una piccola lima o con carta vetro fine eventuali sbavature. Mai staccare i pezzi con le mani. Montarli seguendo l'ordine della numerazione delle tavole. Eliminare dalla stampata il numero del pezzo appena montato, facendogli sopra una croce.

ATENCION - Consejos útiles!

Estudiar las instrucciones cuidadosamente antes de comenzar el montaje. Separar las piezas de las bandejas con un cuchillo afilado o un par de tijeras, y retirar el exceso de plástico o rebaba. No arrancar las piezas. Montar las piezas en orden numérico. Utilizar SOLAMENTE pegamento para plástico y en poca cantidad para evitar que se dane el modelo. Pintar las piezas pequeñas antes de separarlas de la bandeja. Retirar la pintura de los lugares por donde se deban pegar las piezas.

ATTENTION - Conseils utiles!

Avant de commencer le montage, étudier attentivement le dessin. Détacher avec beaucoup de soin les morceaux des moules en usant un massicot ou bien un pair de ciseaux et couper avec une petite lame ou avec de papier de vitre fin ébarbages éventuels. Jamais détacher les morceaux avec les mains. Monter les en suivant l'ordre de la numération des tables. Éliminer de la moule le numéro de la pièce qui vient d'être montée, en le biffant avec une croix. Employer seulement de la colle pour polystyrol.

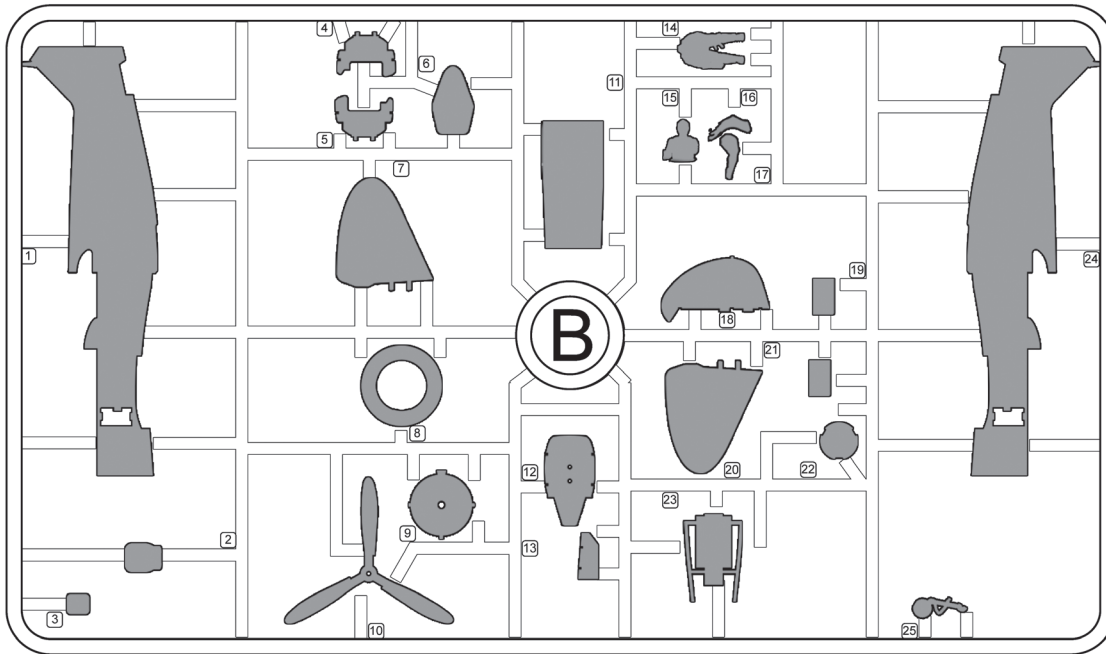
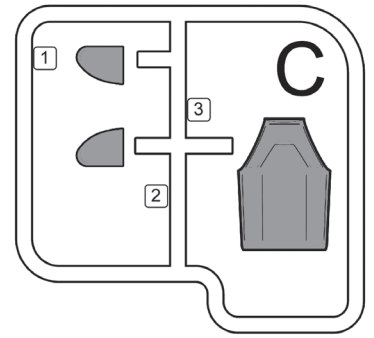
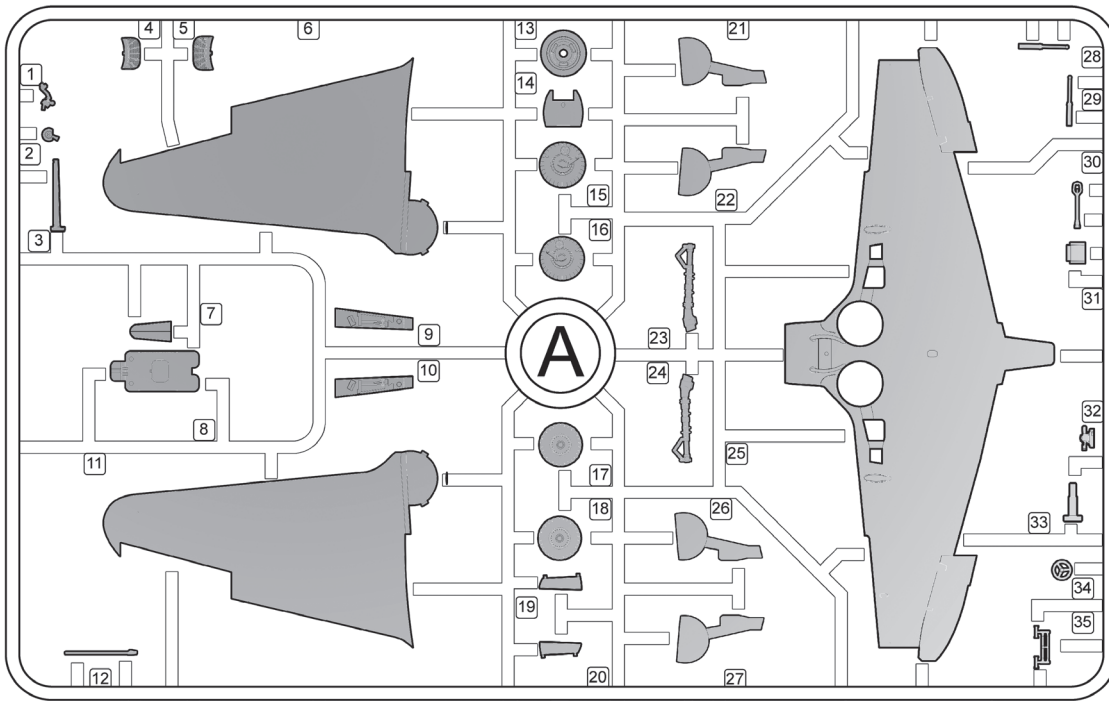

!		Приклеить деталь на указанное место / To glue a detail on the specified place	!
		Установить деталь на указанное место без клея / To establish a detail on the specified place without glue	

ЭТИ ИНСТРУМЕНТЫ ПОМОГУТ ВАМ КАЧЕСТВЕННО СОБРАТЬ МОДЕЛЬ:

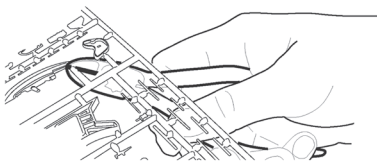

Кусачки бокорезы **кат. №1101**

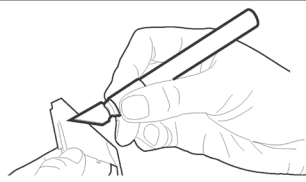

Нож канцовый **кат. №1103**

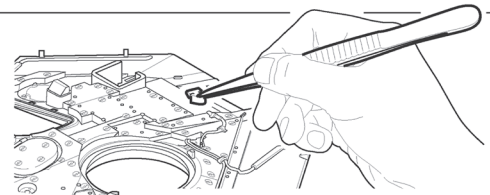

Пинцет прямой **кат. №1105**

ВАРИАНТ СБОРКИ 1 / VERSION ASSEMBLY 1

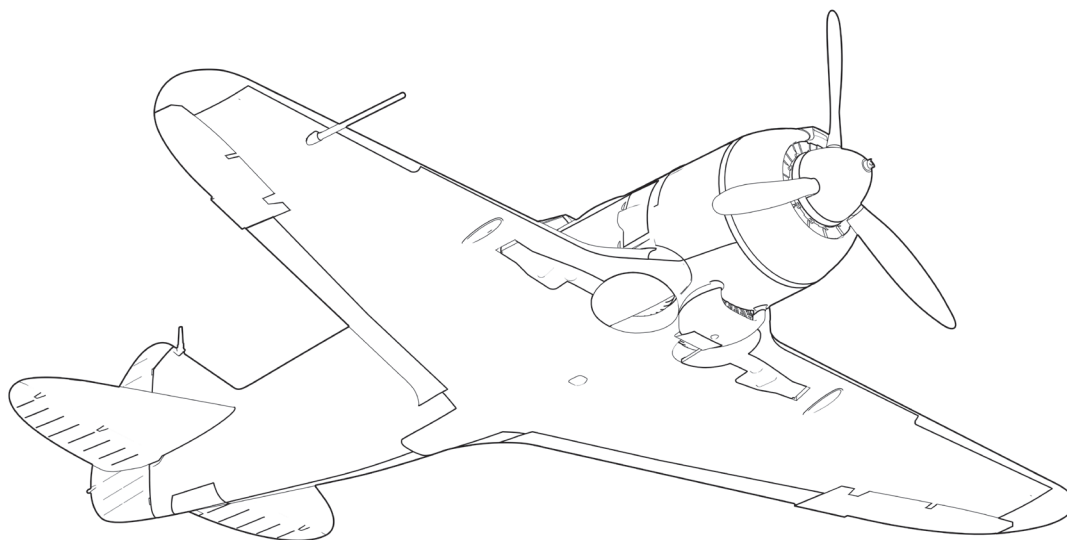

ВАРИАНТ СБОРКИ 2 / VERSION ASSEMBLY 2

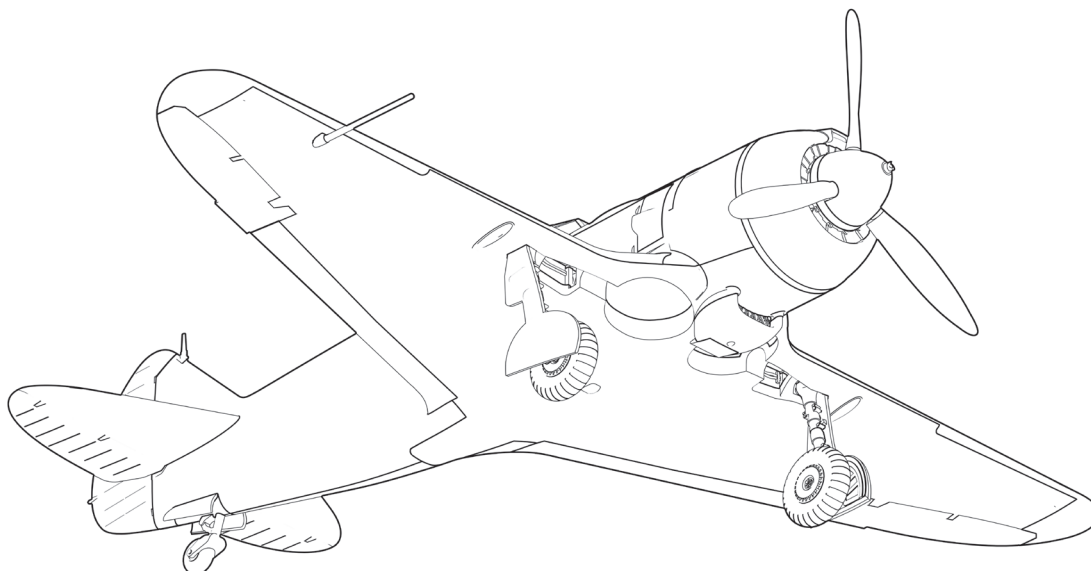

1

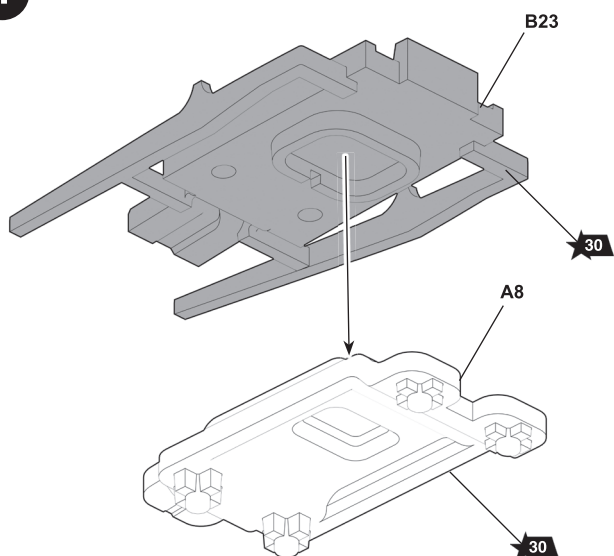

2

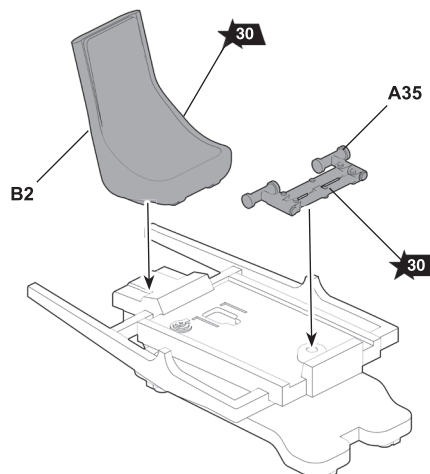

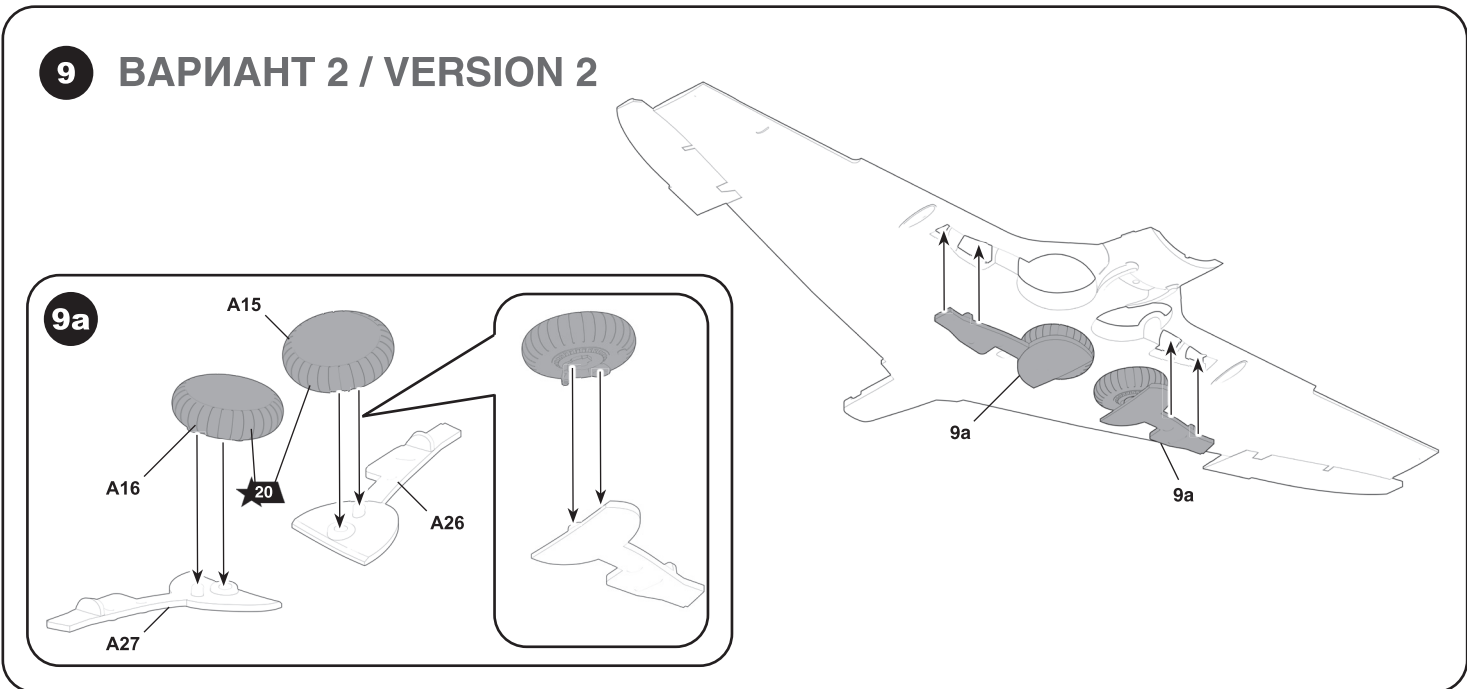
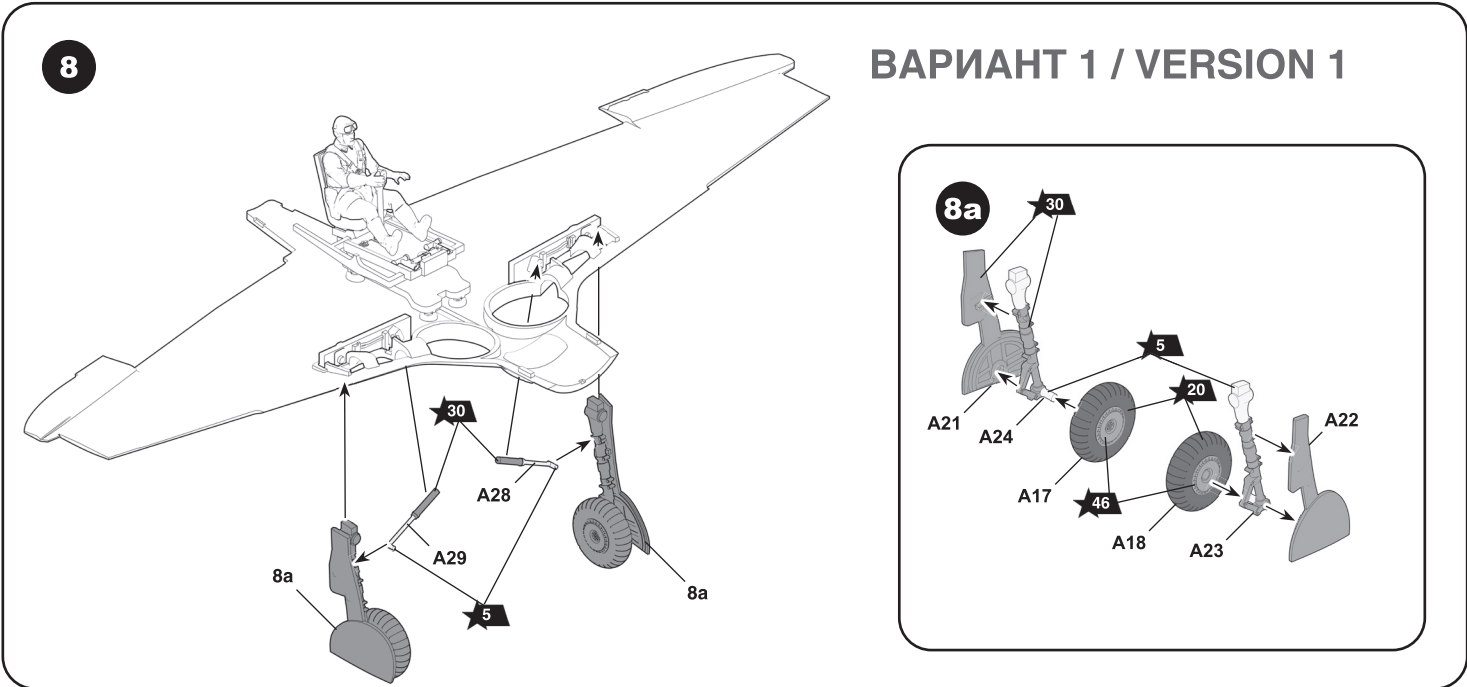
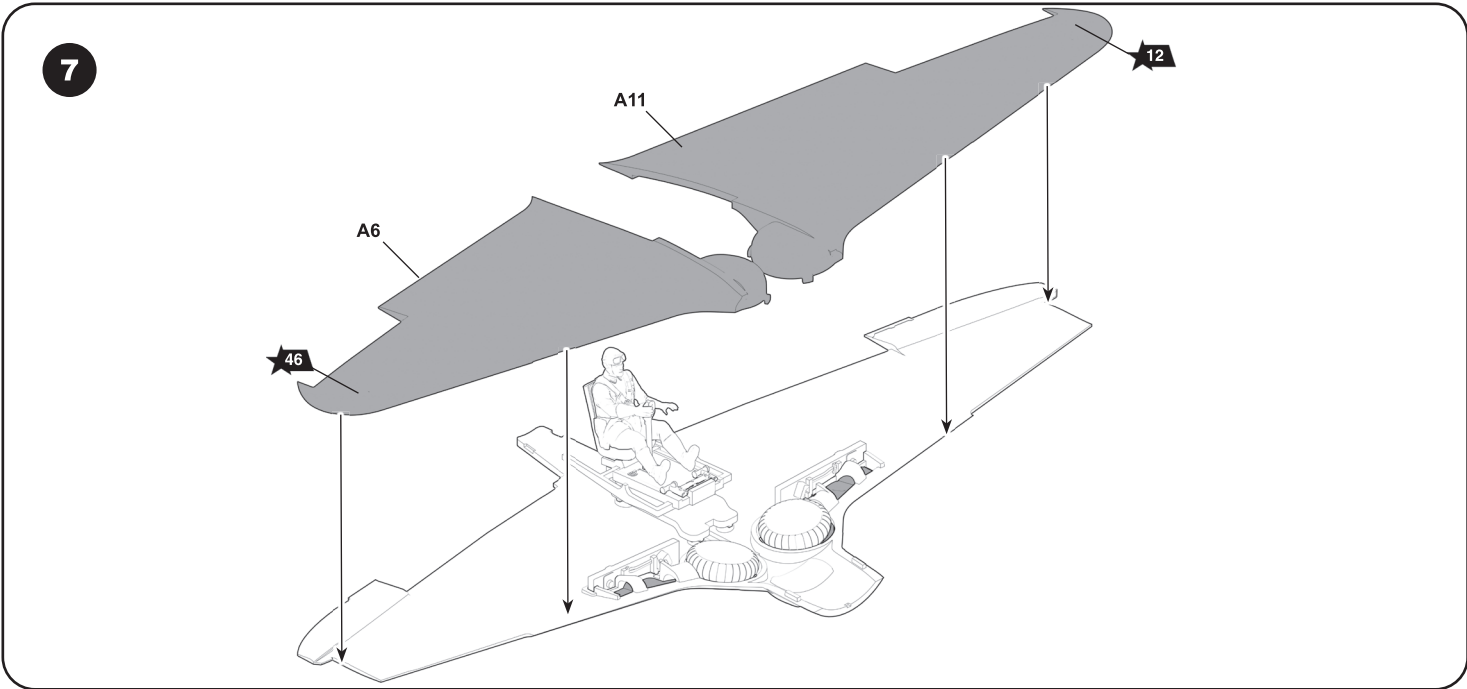

10 ВАРИАНТ 1 / VERSION 1

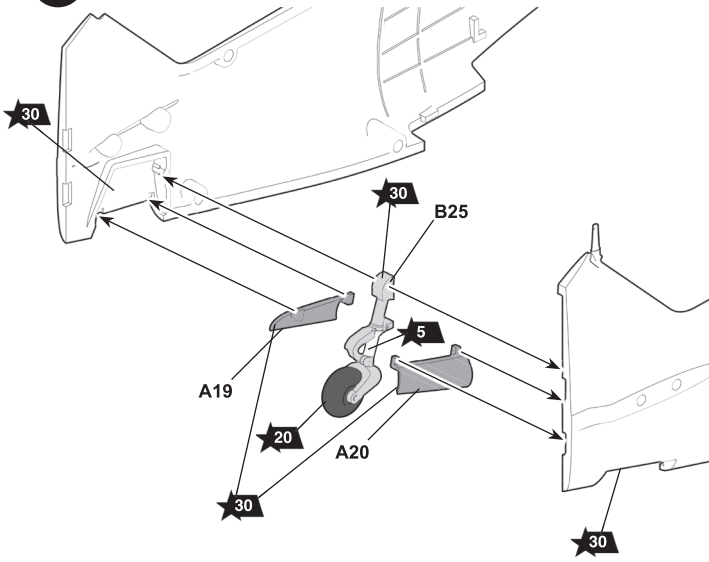

ВАРИАНТ 2 / VERSION 2

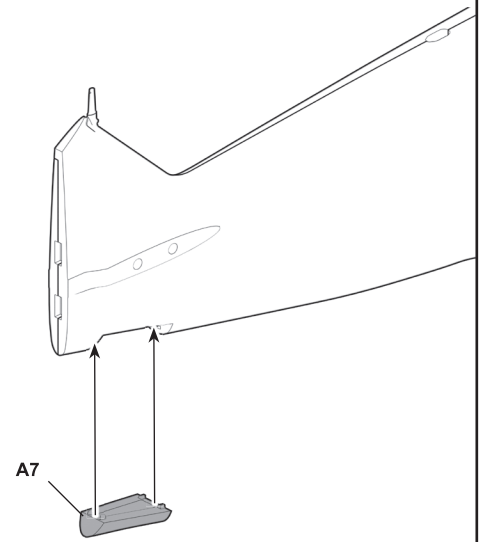

11

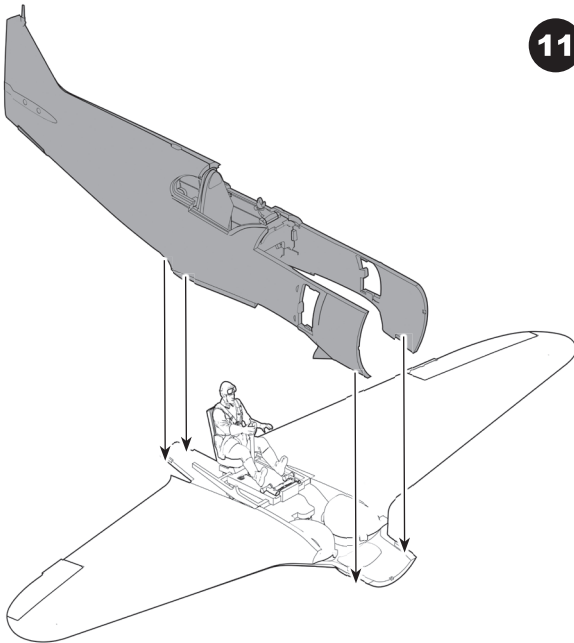

12

ПОРЯДОК УСТАНОВКИ

B11 → C1 C2 → C3

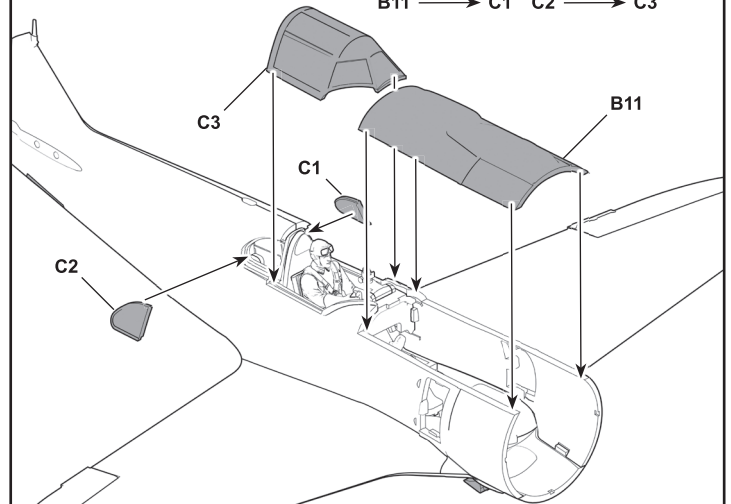

13

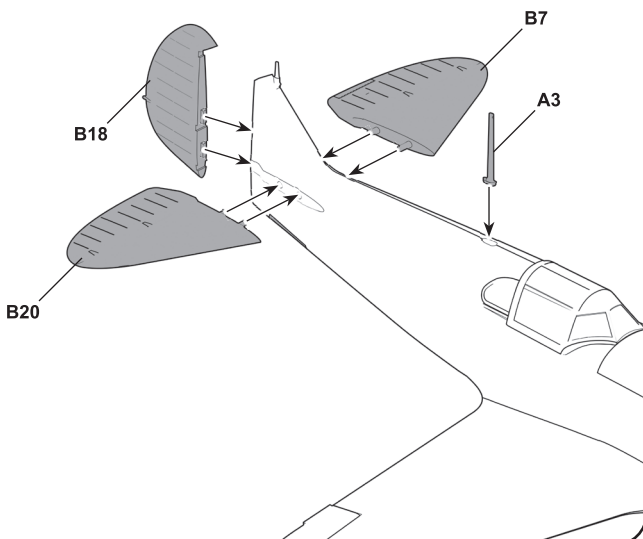

14a

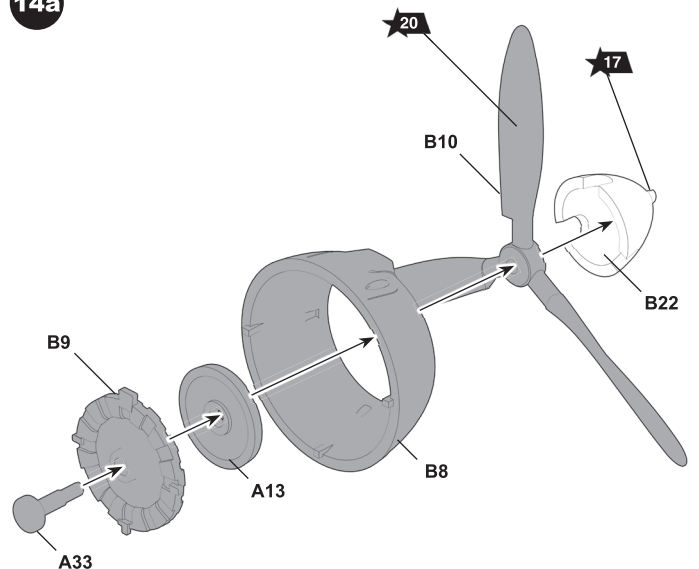

14

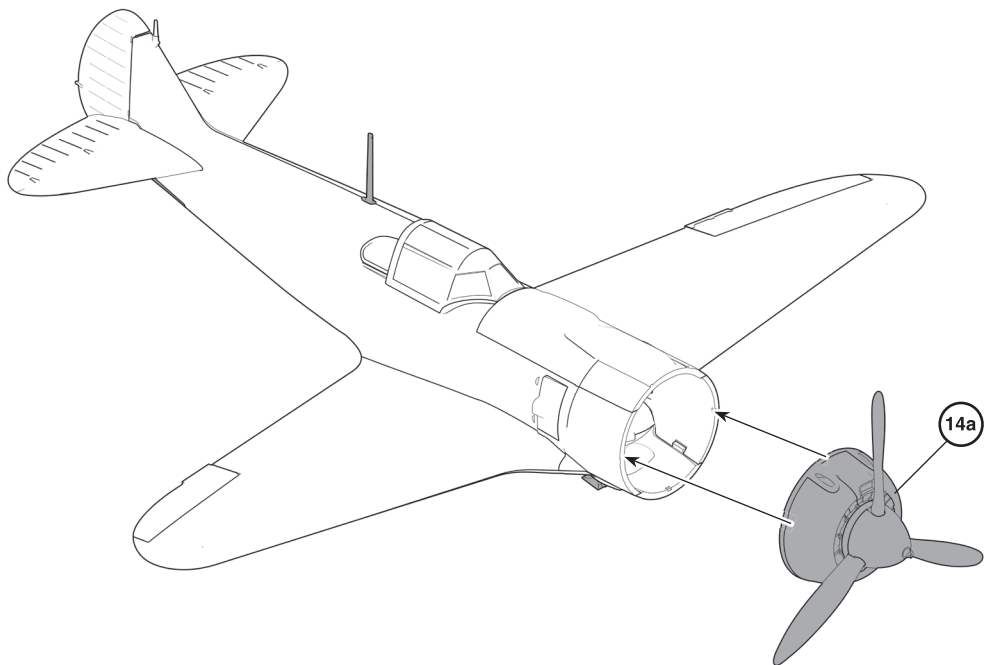

15a

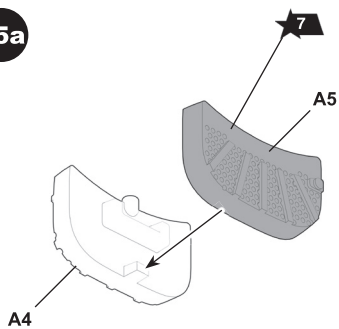

15

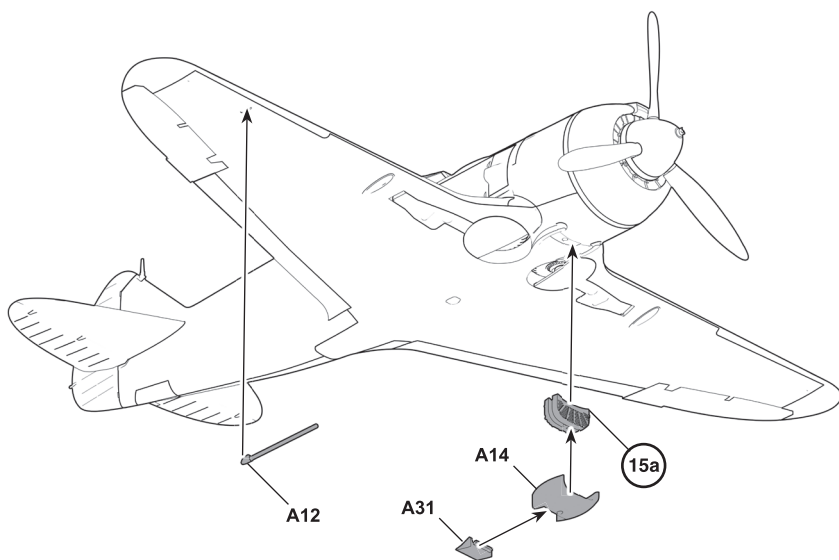

РАЗМЕЩЕНИЕ ТЕХНИЧЕСКИХ НАДПИСЕЙ

PLACING OF TECHNICAL INSCRIPTIONS

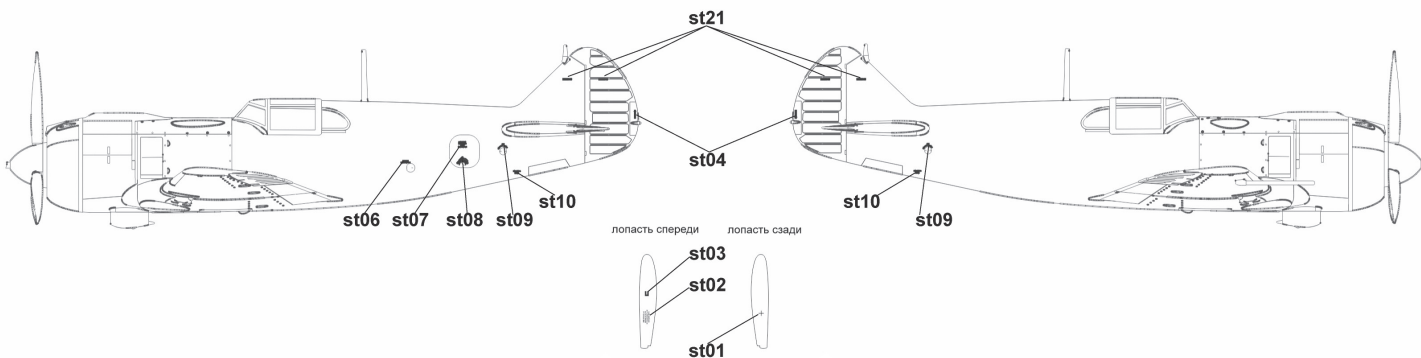

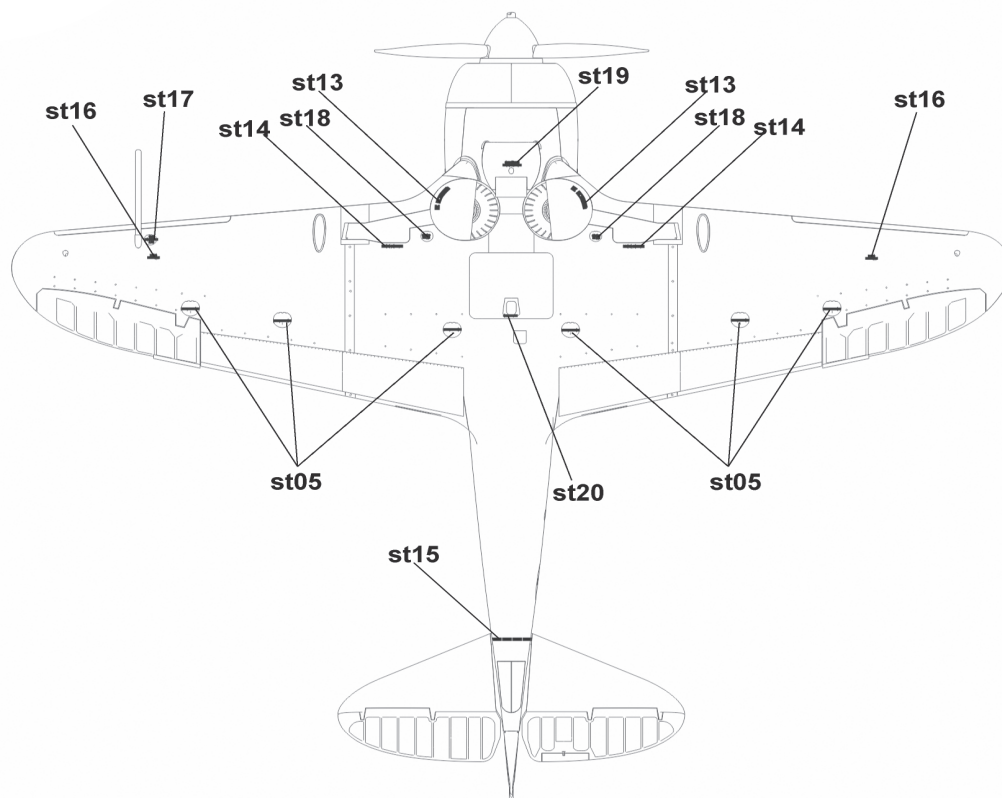
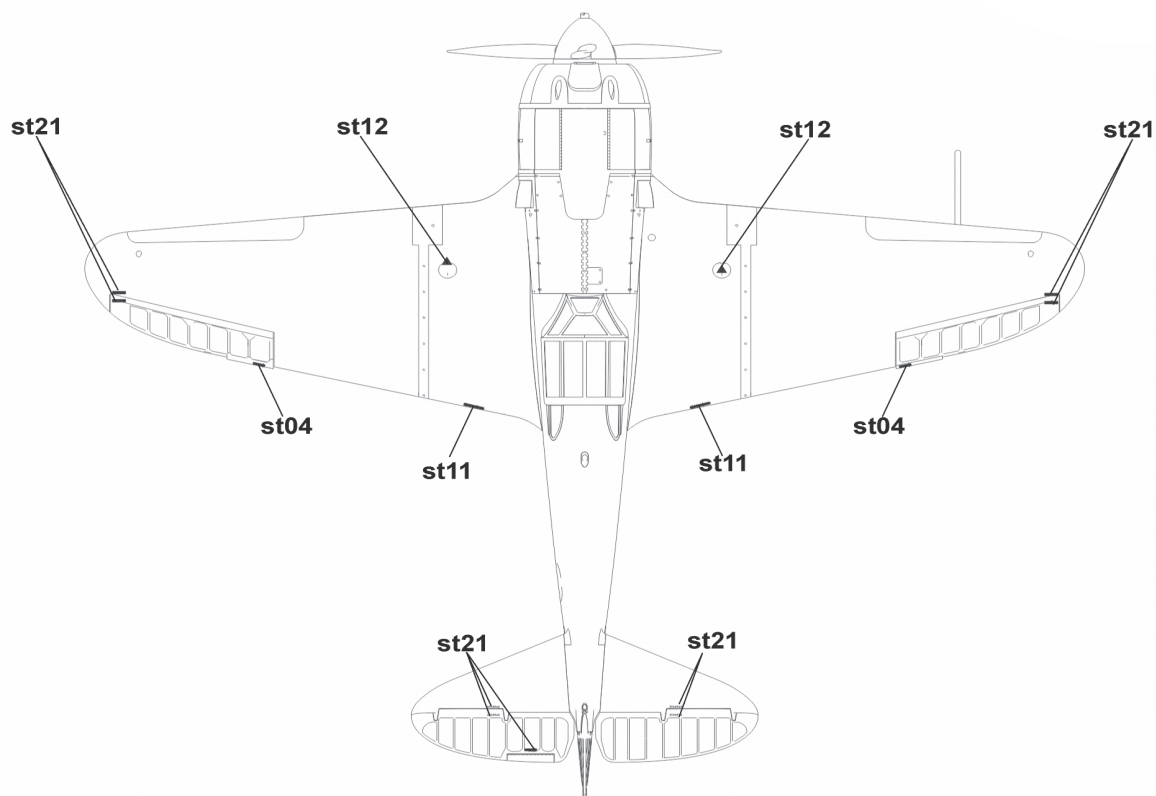

Любые модели и красочный каталог предприятия «ЗВЕЗДА» вы можете приобрести по почте, прислав заявку по адресу:

141730, Московская область, г. Лобня, ул. Промышленная, д.2,
ООО «ЗВЕЗДА»

www.zvezda.org.ru

СОХРАНИТЕ ЭТОТ КУПОН ДЛЯ ВОЗМОЖНЫХ ОБРАЩЕНИЙ